

Elenberg

ХОЛОДИЛЬНИК
RF-0505/RF-0925

РУКОВОДСТВО ПОЛЬЗОВАТЕЛЯ

ОПИСАНИЕ ПРИБОРА

Эта серия холодильников имеет широкий спектр применения. Они идеально подходят для хранения продуктов и напитков, имеют небольшой размер и вес.

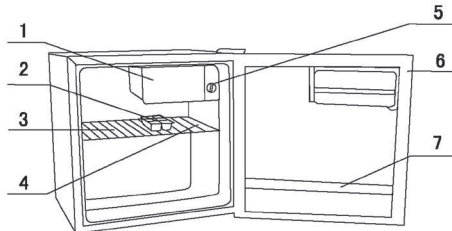

RF-0505

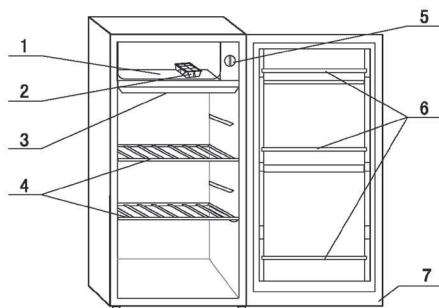

RF-0925

Компоненты

1. Морозильная камера
2. Лоток для льда
3. Полка
4. Поддон
5. Термостат
6. Уплотнитель
7. Держатель бутылок

1. Морозильная камера
2. Лоток для льда
3. Поддон
4. Полки
5. Термостат
6. Дверные полки
7. Уплотнитель

Технические характеристики

Модель	RF-0505	RF-0925
Климатический тип	N	
Объем камеры	50 л	92 л
Класс защиты от удара электротоком	1	
Напряжение	220 В	
Частота тока	50 Гц	
Потребляемая мощность	0.35 кВт/ч	0.4 кВт/ч
Теплоизолятор	циклопентан	
Тип хладагента	R134a	
Количество хладагента	40 г	42 г
Вес	17 кг	27 кг
Габариты	475*446*519,5 мм	475*481*806,5 мм

УСТАНОВКА

1. Устанавливайте прибор на ровное сухое основание.
2. При перемещении прибора угол наклона не должен превышать 45 градусов.
3. Для нормальной вентиляции прибора необходимо свободное пространство: сверху – 30 см, по бокам – 5 см, сзади – 11 см. Плохая вентиляция снижает холодильный эффект и повышает потребление электроэнергии.
4. Прибор должен стоять в помещении с низкой влажностью.
5. Не ставьте прибор рядом с источниками тепла.

МЕРЫ ПРЕДОСТОРОЖНОСТИ

1. Не подключайте холодильник вместе с другими приборами к одной электрической розетке.
2. Не допускайте попадания воды на прибор или внутрь него, это может привести к удару электрическим током.
3. Не прикасайтесь влажными руками к шнуру питания и штепселю.
4. Не кладите в холодильник вещества, которые требуют строго соблюдения температурного режима (вакцины, опытные образцы вещества и т.п.).
5. Не кладите горючие жидкости в холодильник. Существует вероятность взрыва.

СПОСОБ ИСПОЛЬЗОВАНИЯ ПРИБОРА

1. При первом включении прибора оставьте его работать пустым в течении 2–3 часов, (10 часов в жаркую погоду). После чего установите термостат в нужное положение.
2. Установите прилагаемые к прибору аксессуары в штатные положения.
3. Установите ручку термостата в положение “3 – 4”.
4. Если Вам нужен лед: залейте лоток для льда очищенной или кипяченой водой. Положите лоток в морозилку. Установите ручку термостата в положение “1”. Лед будет готов через 2 – 3 часа. Слегка согните лоток, после чего выньте лед.
5. Холодильник необходимо размораживать, когда слой льда на стенках морозильной камеры достигает 3 – 4 мм.
Выключите электропитание холодильника, откройте дверь и выньте из него все продукты. Протирайте образующуюся воду мягкой тканью. В завершение протрите холодильник насухо, включите его в сеть и загрузите в него продукты.

Внимание!

1. Заворачивайте продукты в пленку или храните их в закрывающихся контейнерах.
2. Не кладите в холодильник слишком много продуктов, между ними должно быть свободное пространство.
3. Не открывайте дверь прибора слишком часто и не оставляйте ее открытой.

ЭКСПЛУАТАЦИЯ

1. Периодический осмотр холодильника позволяет своевременно выявить неполадку и продлить его срок службы. Всегда перед осмотром холодильника отключайте его от электросети.
2. При чистке прибора нельзя использовать порошковые чистящие средства, средства содержащие кислоту или спирт.

УСТРАНЕНИЕ НЕПОЛАДОК

Что необходимо проверить во время осмотра:

1. Шнур питания: поврежден или нет?
2. Штепсель: не нагрелся ли он?
3. Штепсель: хорошо ли он вставлен в розетку?

Проблема	Причина
Прибор не охлаждает продукты	<ul style="list-style-type: none">• Отключено электропитание• Неправильное напряжение в электросети• Перегорел плавкий предохранитель
Недостаточное охлаждение продуктов	<ul style="list-style-type: none">• Неверно выбрано положение термостата• Недостаточно свободного места для вентиляции вокруг прибора• Дверь прибора открывается слишком часто• Прибор установлен слишком близко к источнику тепла или подвержен воздействию прямых солнечных лучей• В холодильнике слишком много продуктов
Продукты сильно заморожены	<ul style="list-style-type: none">• Неверно выбрано положение термостата• В холодильнике слишком много продуктов
Ненормальный шум	<ul style="list-style-type: none">• Прибор установлен на неровную поверхность• Холодильник прикасается к стене или другому прибору
Компрессор не перестает работать	<ul style="list-style-type: none">• В холодильнике слишком много продуктов• Дверь прибора открывалась слишком часто или плохо закрыта

ЭЛЕКТРОСХЕМА

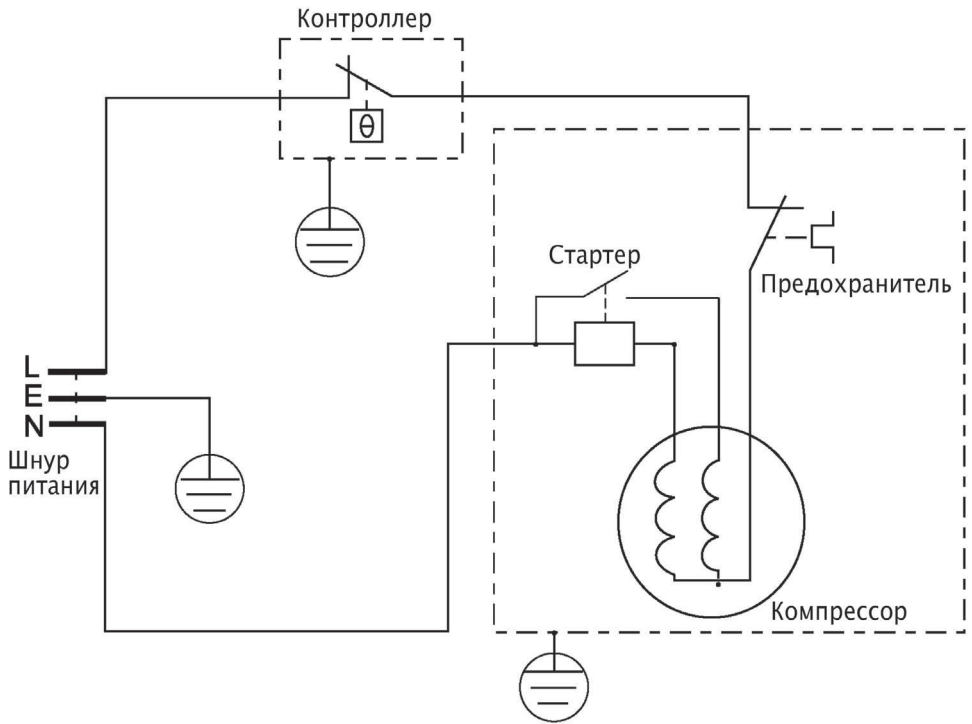

По истечении срока службы товара, необходимо обратиться в сервисный центр за консультацией по дальнейшей эксплуатации товара. В противном случае дальнейшая эксплуатация может повлечь невозможность нормального использования товара.

Срок службы данного изделия – 3 года с момента продажи



Изготовитель "ЭЛЕНБЕРГ ЛИМИТЕД", Великобритания
Адрес: 35 Бромптон Роад, Кнайтсбридж Лондон СВ3 ИДЕ
Сделано в Китае. "ЭЛЕНБЕРГ ЭЛЕКТРИК КОМПАНИ ЛТД"
A08 P2-Б4 билдинг, Кеджинан 2 Роад, С энд Т Индастри Парк,
Шензень, Гуандонг Провинс, Китай.

Elenberg

REFRIGERATOR
RF-0505/RF-0925

INSTRUCTION MANUAL

UNIT DESCRIPTION

This series refrigerator is applicable for hotel office dormitory and home and other place, for deep freezing beverage fruit and other food, it is of small size, light weight energy saving and use convenience.

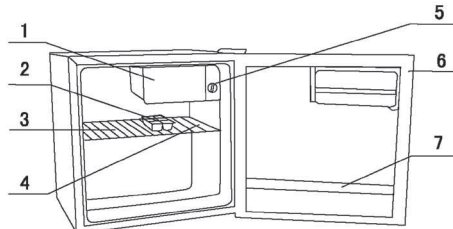

RF-0505

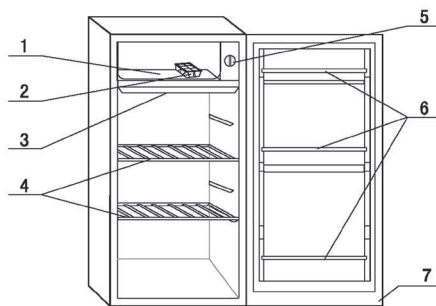

RF-0925

Structure and components

1. Evaporator

2. Ice tray

3. Shelf

4. Water tray

5. Thermostat

6. Magnet gasket

7. Bottle guard

1. Evaporator

2. Ice making box

3. Water-reserving container

4. Refrigerator shelf

5. Controller

6. Door rack

7. Magnet gasket

Main technical data

Product model	RF-0505	RF-0925
Climate type	N	
Capacity	50L	92L
Anti-electric shock kind	I Kind	
Rated voltage	220V	
Rated frequency	50HZ	
Consumption	0.35KW.h/24h	0.4KW.h/24h
Foaming agent	Cyclopentane	
Refrigerant	R134a	
Infuse quantity	40g	42g
Weight	17kg	27kg
Size(L*w*h)	475*446*519.5mm	475*481*806.5mm

INSTALLATION METHOD

1. The ground should be level, impacted and dry.
2. Avoid placing upside down or horizontal. The angle should be not less than 45 between the cabinet and the ground when the inclination is necessary.
3. Remain spaces of 30cm above the refrigerator, 5cm both sides and back to the refrigerator, or it' ll make the air circulation improperly, reduce freezing effect increase energy consumption.
4. Place your refrigerator in where there is less humidity, that can have electronic insulation and avoid rust.
5. Avoid placing the refrigerator neat heat sources(stove, warmer etc.) or direct sunshine.

SAFETY CAUTION

1. To use sole triangle hole socket. Do not share multi-socket together with the other electric appliances.
2. Do not spatter water inside or outside the refrigerator parts because they are easy to be out of order or cause electrical shock when touching water.
3. Avoid taking the power plug with wet hands.
4. Do not put things which temperature is strictly demanded into the refrigerator.(such as werum vaccine, learning data etc.)
5. Do not put inflammable things into the refrigerator. Benzene, ether, liquid gas, alcohol, bond etc. Are dangerous to explode.

HOW TO USE THE REFRIGERATOR

1. When plug the refrigerator in for the first time, let the empty refrigerator start work until it stops, usually it will take 2 – 3 hours(10 hours when summer), then adjust the thermostat knob well.
2. Put the accessories on the pointed position according to the feature drawing.
3. Turn the controller knob to “3 – 4” gear, put the power plug into the socket.
4. Ice-making pour the cool boiled water into the ice-making box where is the water lever line. Put the ice-making box into the evaporator. Turn the controller knob to “1” upside the ice-making box. Ice is made after 2 – 3 hours. Slightly turn round the ice-making box when taking out the ice.
5. Defrost artificial defrosting is needed when the frost layer of the evaporator is about 3 – 4mm, first, cut the power off, open the door, take out the ice-making box and food. The refrigerator begins to defrost. Wipe and dry the evaporator after the defrosting has finished. Then return the food to the original place.

Attention!

1. When storing the food, clean-wrapped it or store in a container with a lid, this prevents crossing smell and dry.
2. There should have proper space between each food, do not put into too much food.
3. For saving electricity, not open the door frequently.

MAINTENANCE

1. Periodical maintenance may long the refrigerator is life. Power cord must be pulled out before maintenance for safety.
2. Abrasive power, abstergent power, washing soda, benzene, petrol, acid, alcohol and hot water etc are not allowed to clean the refrigerator, these many injure the painting coat and the plastic.

TROUBLESHOOTING

Safety inspection after maintenance

1. Power wire: break or not?
2. Power plug: hot in-normal or not?
3. Power plug: insert the socket entirely or not?

Phenomenon	Please check it as below
No refrigeration	<ul style="list-style-type: none">• Is there a cut of electricity?• Is the voltage of the power properly?• Is the fuse broken?• Is there a cut of electricity?
Refrigerating effect not good	<ul style="list-style-type: none">• Whether the thermostat is on proper position?• There is any proper place around the appliance?• Is the door opened too frequently?• Is there any direct sunlight or too close to heating objects?• Too much food stored or the temperature of food stored is too high ?
Food frozen inside the refrigerator	<ul style="list-style-type: none">• Whether the thermostat is on proper position?• Too much food stored?
Abnormal noises	<ul style="list-style-type: none">• Whether the appliance placed on a flat floor?• Whether the appliance collides with other goods?
No stop of the compressor	<ul style="list-style-type: none">• Too much food stored ?• Is the door closed tightly or opened too frequently?

DIAGRAM OF ELECTRICAL PRINCIPLE

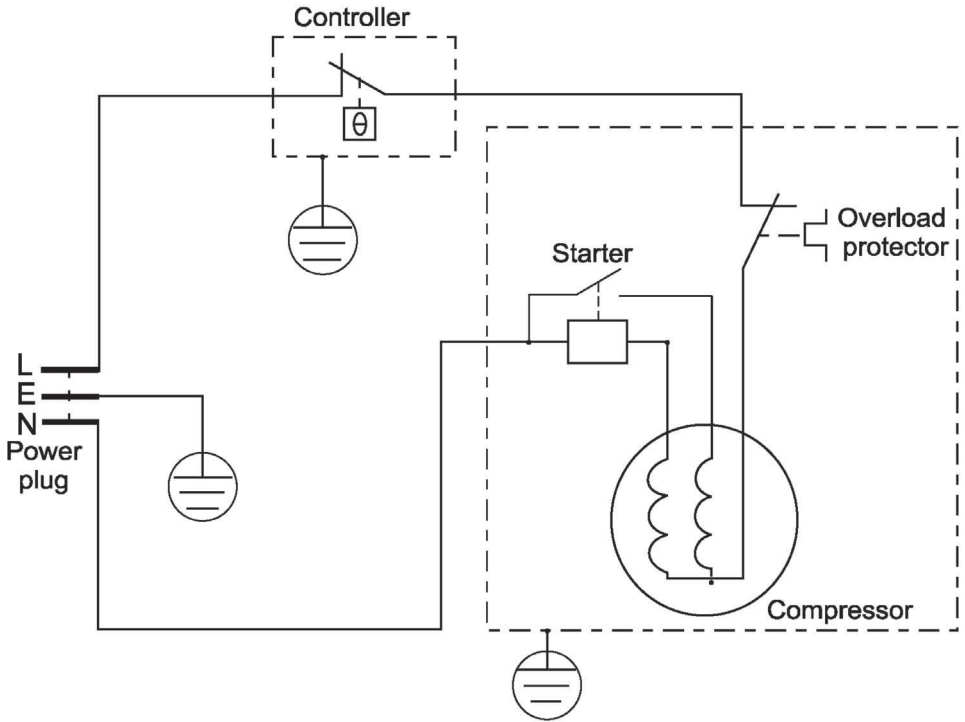

Address to service center for consultation, when the service life of product has expired. Otherwise the further operation can entail impossibility of normal use of the product.

Service life of the given product – 3 years from the moment of sale

